

# System oddymiania RZN 4404/08-M, RZN 4408-K

**Urządzenie bezpieczeństwa - chroni życie ludzkie i wartości materialne!**  
**Podłączenie, montaż i serwis przez producenta lub wykwalifikowane firmy autoryzowane przez producenta.**

Zielone diody kontrolne w przyciskach oddymiania **muszą się stale świecić**  
Awarię zasilania sieciowego należy natychmiast usunąć.

**Czas podtrzymania pracy systemu przez zasilanie awaryjne 72 godziny.**

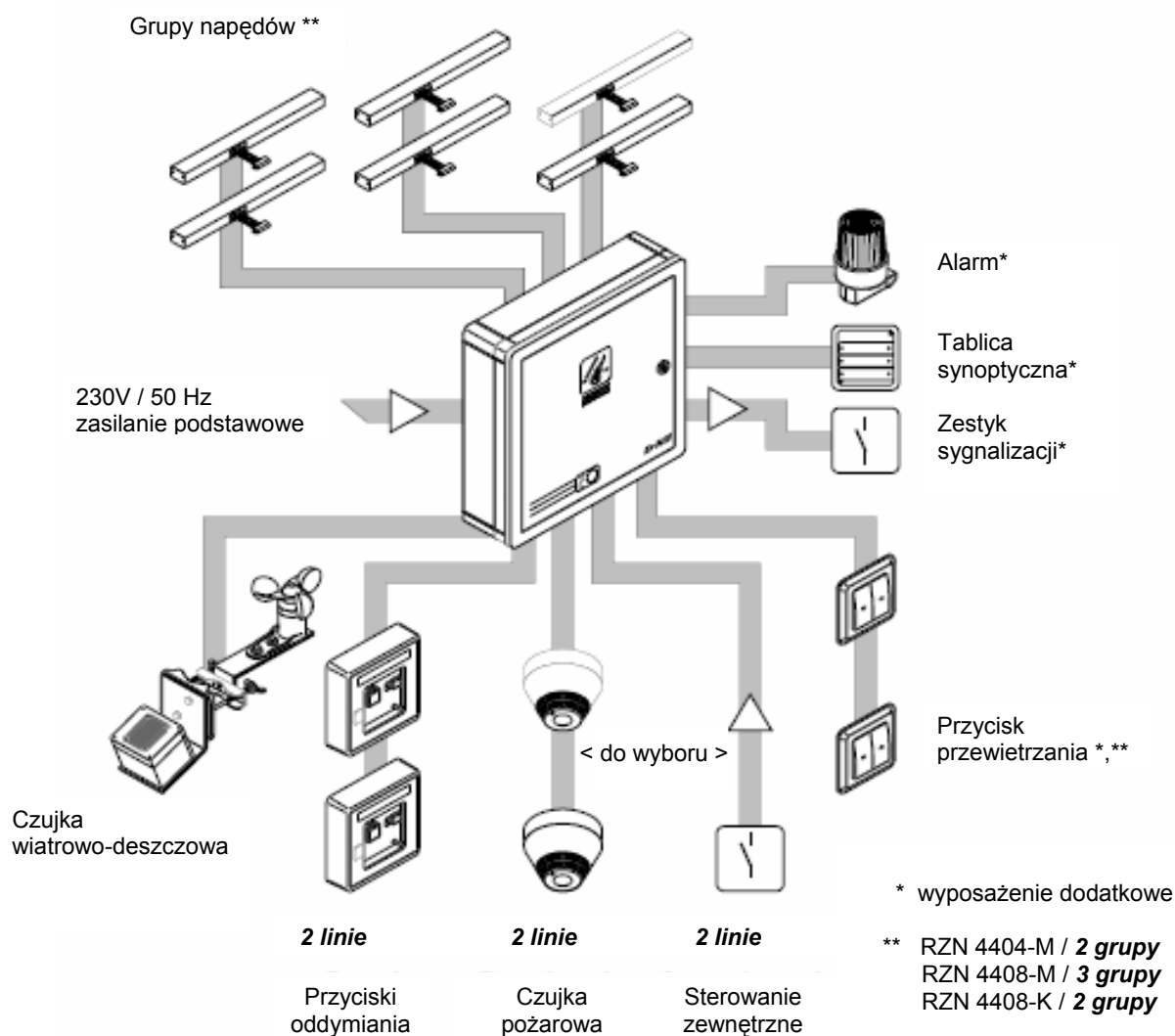

Konserwacja / Gwarancje / Objaśnienie piktogramów	2
Dane techniczne / Kontrola akumulatorów TID	3
Montaż centrali i obudowy	4
Widok płyty głównej centrali RZN 4404-M	5
RZN 4408-M	6
RZN 4408-K	7
Okablowanie	8
Standardowe podłączenie	9
Równoległe podłączenie przycisków oddymiania RT	10
Podłączenie trzymaczy elektromagnetycznych	10
Podłączenie czujek dymu	11
Ustawienia przełączników kodowych	11-12

### Konserwacje

**Konserwacja powinna być przeprowadzona co sześć miesięcy przez producenta lub firmę przez niego autoryzowaną.**

Poniższe czynności muszą być przeprowadzone w przypadku konserwacji systemu:

- Zewnętrzne oględziny – kontrola elementów systemu.
- Kontrola mocowania konsol.
- Test funkcjonowania centrali oraz wszystkich urządzeń z nią współpracujących.
- Kontrola zasilania awaryjnego.
- Sporządzenie protokołu z wykonanej konserwacji.









#### **UWAGA**

Po 16 miesiącach od pierwszego uruchomienia centrala może zgłosić konieczność konserwacji systemu. Fakt ten będzie sygnalizowany w przycisku oddymiania jako uszkodzenie.

RT42 - zgaśnięcie zielona dioda „system O.K.”,

W RT42-ST dodatkowo uruchomi się dźwiękowa sygnalizacja brzęczka i zaświeci się żółta dioda uszkodzenia

### Objaśnienie piktogramów

	Alarm systemu oddymiania
	Centrala O.K.
	Zasilanie sieciowe
	„Otwieranie” – przyciskiem przewietrzania
	„Zamykanie” – przyciskiem przewietrzania
	Uszkodzenie
	Regulator napięcia ładowania akumulatora
	Doziemienie
	Regulator wysuwu dla przewietrzania
	Regulator czasu przewietrzania
	Bezpiecznik
	Reset

### Gwarancje

1. Firma D+H Polska zapewnia Użytkownika o dobrej jakości urządzeń, na które jest wydana niniejsza gwarancja.
2. Okres gwarancji trwa 12 miesięcy(\*) licząc od daty zakupu / zgodnie z fakturą/.
3. Ujawnione w tym okresie wady, uniemożliwiające eksploatację wyrobów zgodnie z ich przeznaczeniem (DTR), będą usuwane bezpłatnie w przeciągu 14 dni roboczych od dnia otrzymania uszkodzonego urządzenia.
4. Producent zobowiązuje się do wymiany swoich urządzeń w przypadku gdy stwierdzono wady fabryczne niemożliwe do usunięcia.
5. Gwarancja traci swoją ważność na skutek:
  - stwierdzenia uszkodzeń urządzeń wynikających z nieprawidłowego montażu, konserwacji przez firmy nie posiadające autoryzacji
  - stwierdzenia uszkodzeń urządzeń wynikających z użytkowania ich niezgodnie z niniejszą instrukcją obsługi.
  - samowolnego dokonywania napraw lub zmian konstrukcyjnych
  - stwierdzenia uszkodzeń powstałych w wyniku zdarzeń losowych lub celowych działań osób trzecich

(\*) 24 miesiące w przypadku montażu przez firmę D+H Polska lub autoryzowanego przedstawiciela (do reklamowanego urządzenia należy dołączyć dokument potwierdzający)  
36 miesięcy w przypadku podpisania umowy serwisowej z D+H Polska

## **Dane techniczne**

---

Typ centrali : RZN 4404-M / RZN 4408- M / RZN 4408-K  
Napięcie znamionowe : 230VAC, 50Hz  
Moc znamionowa : 120VA / 240VA / 240VA

Emisja zakłóceń : EN 50081-2 , EN 55022  
Odporność na zakłócenia : EN 50082-1 , EN 61000-4-2 do –6 , EN 50204

Kategoria ochrony : I  
Temperatura pracy : -5 do +40 st. C  
Stopień ochrony : IP30

### Rodzaje pracy

- dozór : praca długotrwała
- stan alarmu / przewietrzanie : praca krótkotrwała

wyjścia napięciowe : 24VDC  
dopuszczalne obciążenie wyjść : 4A / 8A / 8A

## **zasilanie awaryjne – 24V**

---

Czas podtrzymania zasilania awaryjnego: **72 godziny**

**RZN 4404-M** 2x 12V / 1,9Ah ± 0,2Ah  
Przy podłączeniu urządzeń alarmujących 2x 12V / 3,4Ah ± 0,3Ah

**RZN 4408-M / RZN 4408-K** 2x 12V / 3,4Ah ± 0,3Ah  
Przy podłączeniu urządzeń alarmujących 2x 12V / 7,2Ah ± 0,3Ah \*

\* **Uwaga:** niezbędna większa obudowa !

## **Kontrola akumulatorów TID**

---

**T** - kontrola temperatury ładowania akumulatorów

**I** - pomiar impedancji

Cykliczny pomiar rezystancji wewnętrznej akumulatorów.  
Przy niskim stanie naładowania akumulatorów pojawi się sygnalizacja uszkodzenia

**D** - kontrola rozładowania

Przy uszkodzeniu zasilania podstawowego i niskim stanie naładowania akumulatorów centrala wyłączy się. W takim przypadku nie ma gwarancji uruchomienia oddymiania. Nie będzie również sygnalizowane żadne uszkodzenie.

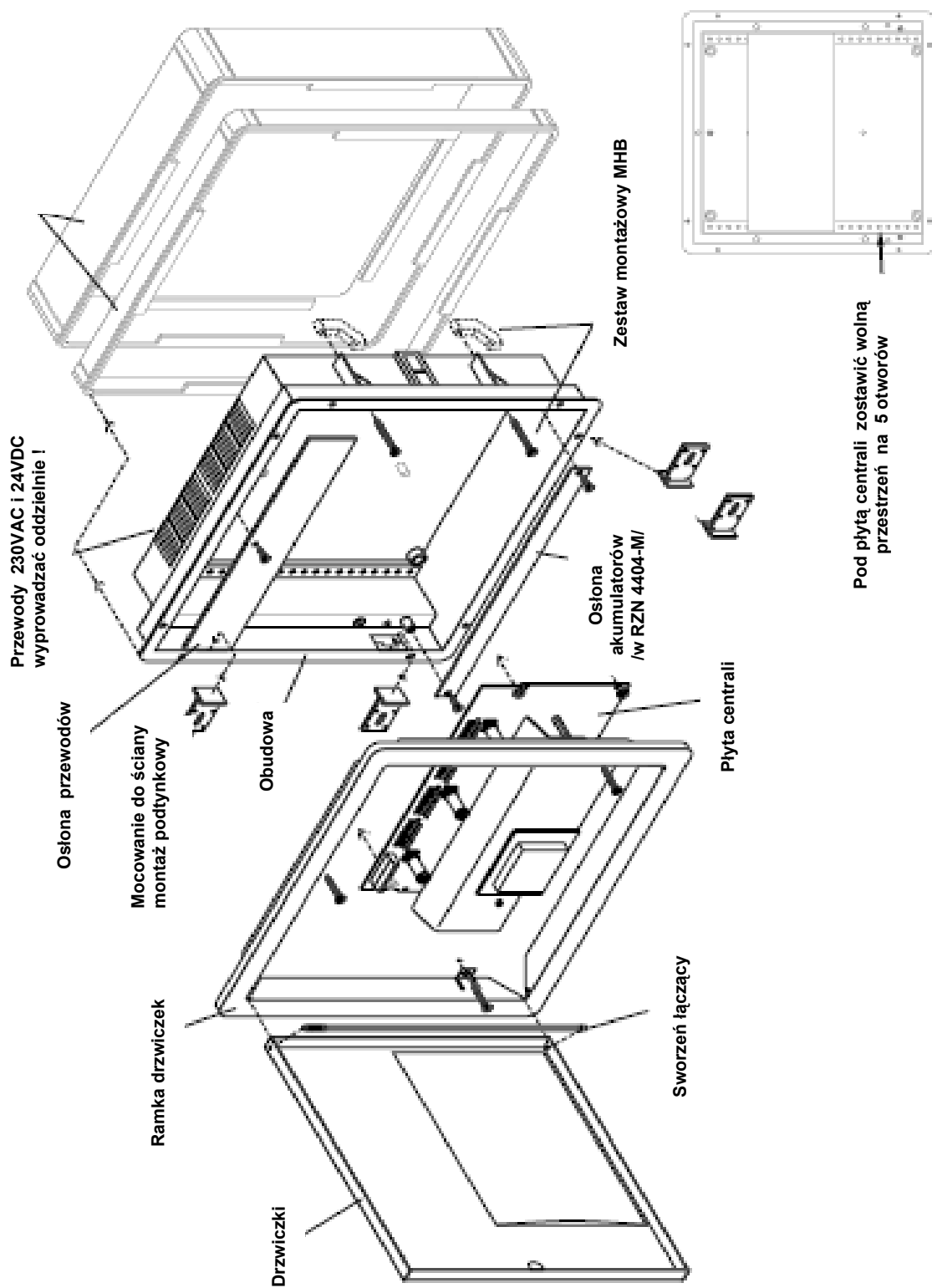

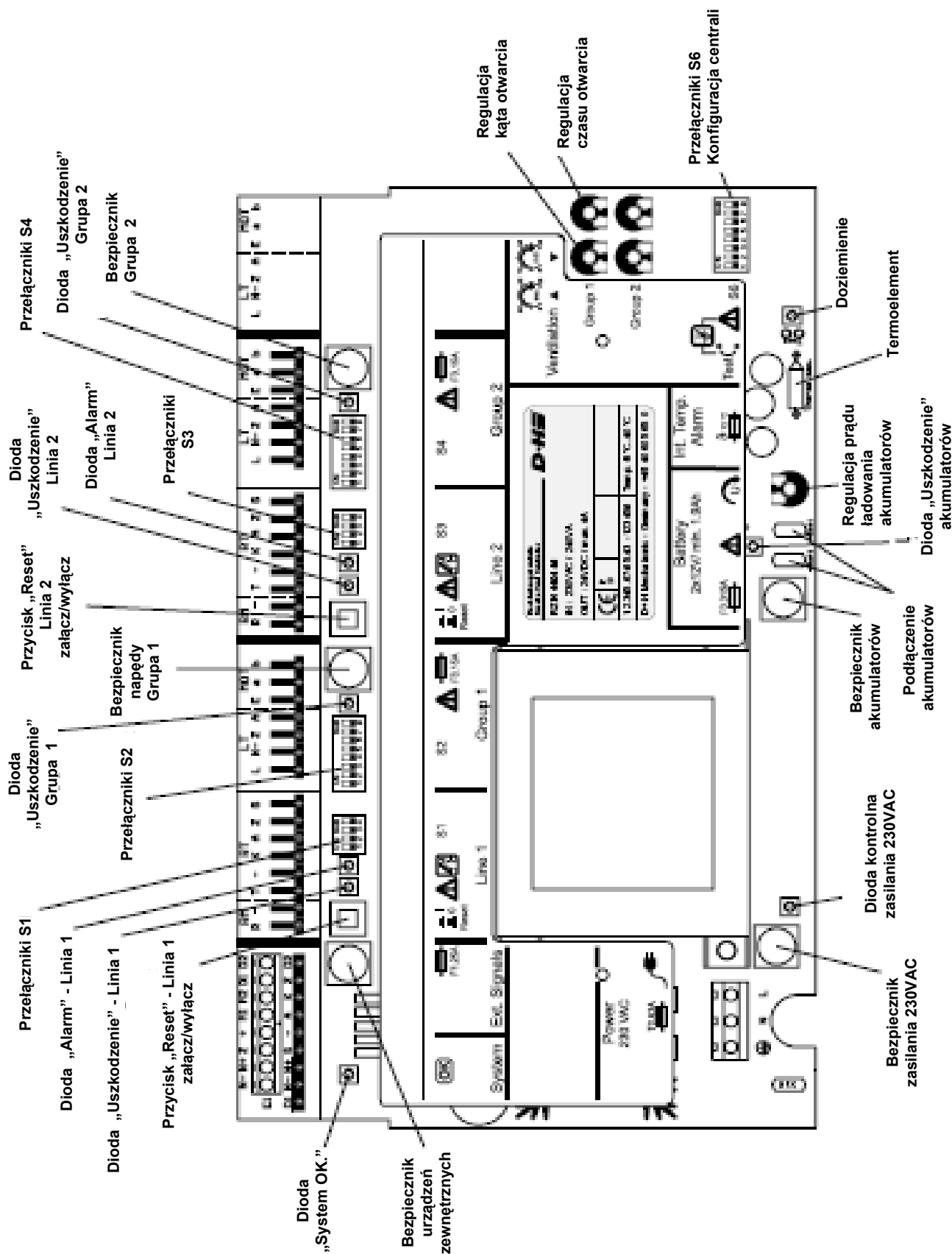



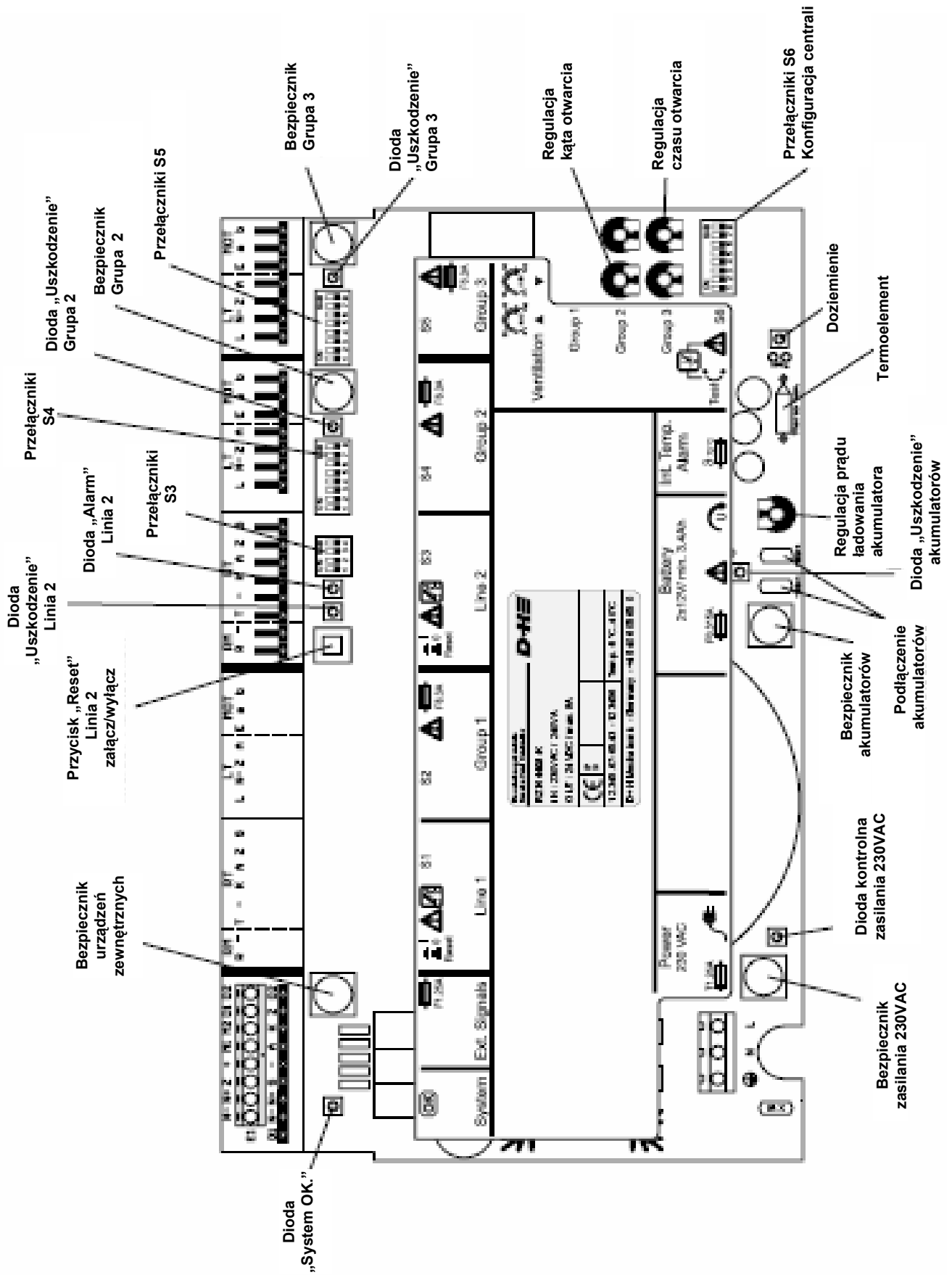

## Okablowanie

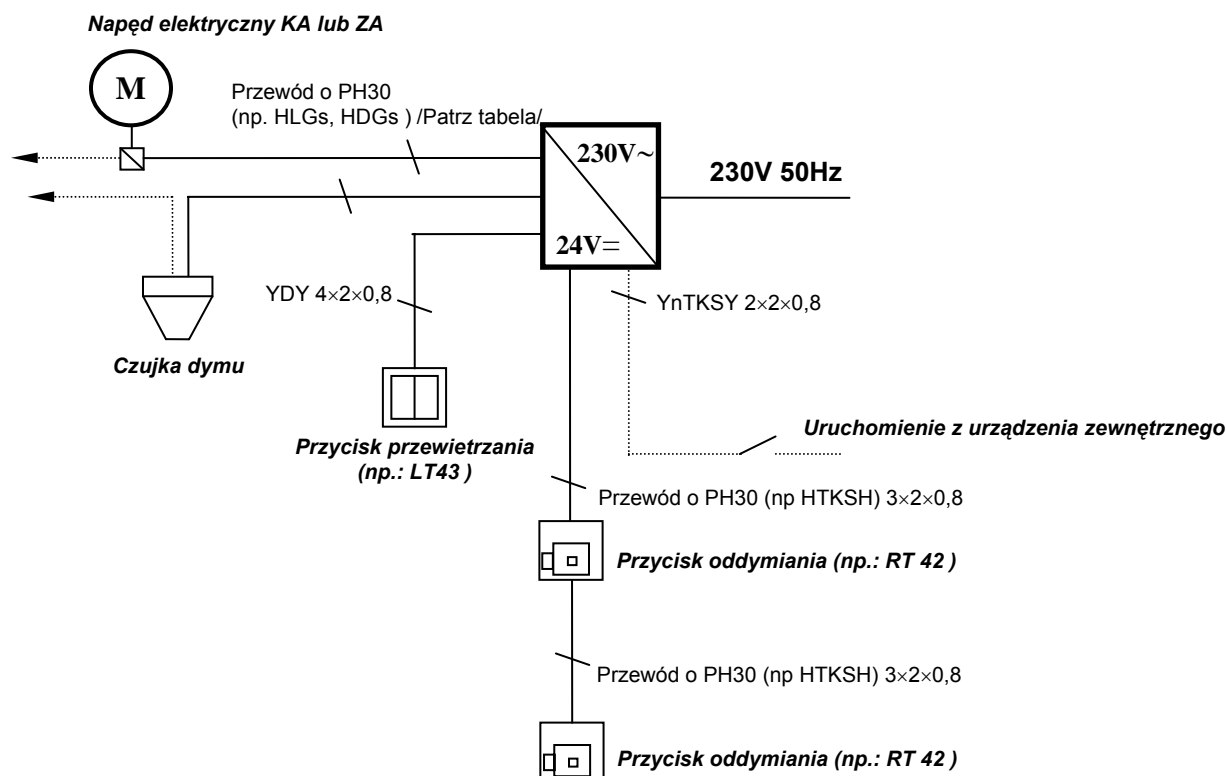

## Długość linii i przekroje przewodów

TYP		RZN 4408-M / RZN 4408-K																
		RZN 4404-M																
NAPĘD	0,5A	1	2	3	4	5	6	7	8	9	10	11	12	13	14	15	16	
	1A		1		2		3		4		5		6		7		8	
	3 x 1,5mm <sup>2</sup>	240	120	80	60	48	40	34	30	26	24	21	20	18	17	16	15	m
	3 x 2,5mm <sup>2</sup>	400	200	130	100	80	65	55	50	44	40	36	33	30	28	26	25	m
*	5 x 2,5mm <sup>2</sup>	800	400	260	200	160	130	110	100	88	80	70	65	60	56	52	50	m

$$\text{Przekrój (mm}^2\text{)} = \frac{\text{ojedyncza długość przewodu (m)} \times \text{ilość napędów}}{80^{**}}$$

\* 2 żyły na przewód napędu -MOT- należy połączyć równolegle.

\*\* Obowiązuje tylko dla napędów o prądzie silnika 1A.

W przypadku napędów o prądzie 0,5A należy podstawić liczbę 160.



# Standardowe podłączenie

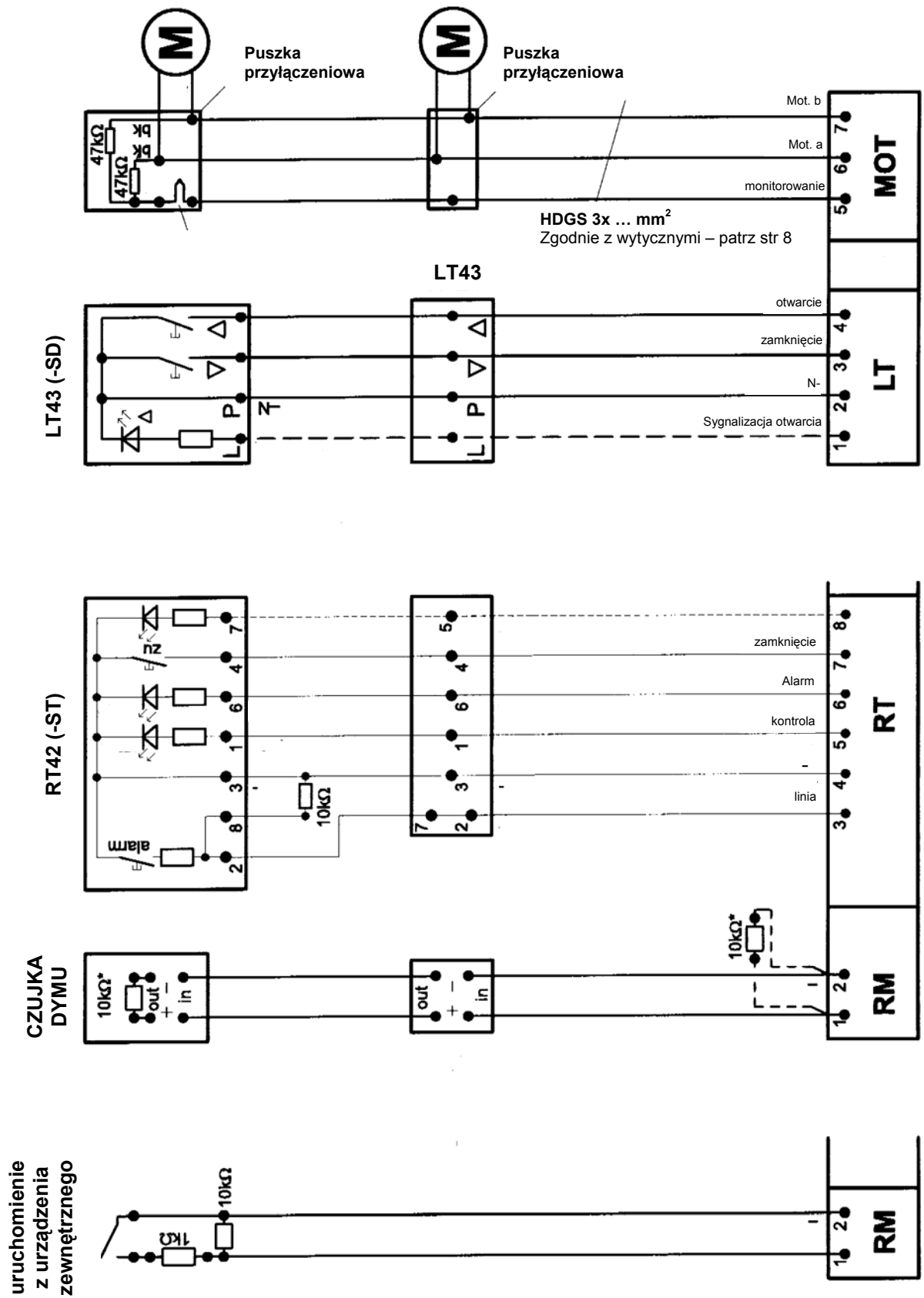

**Równoległe podłączenie przycisków oddymiania RT**

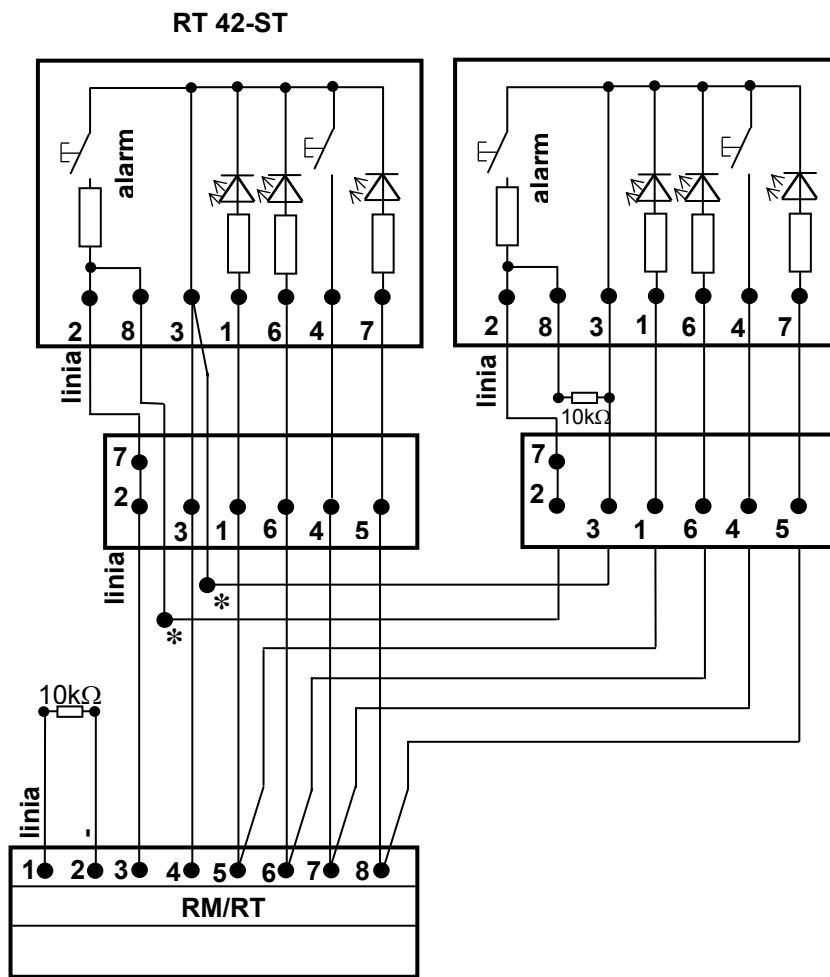

**Podłączenie trzymaczy elektromagnetycznych**

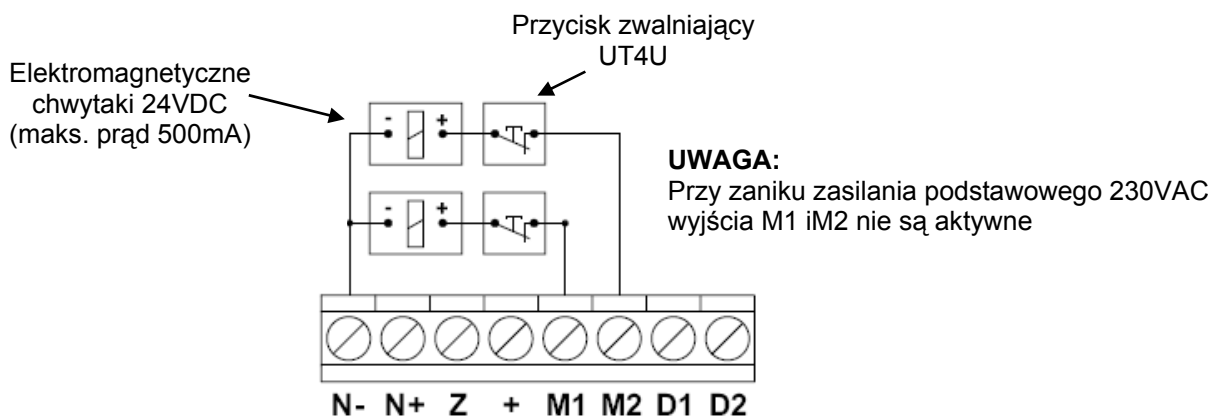

## Podłączenie czujek dymu

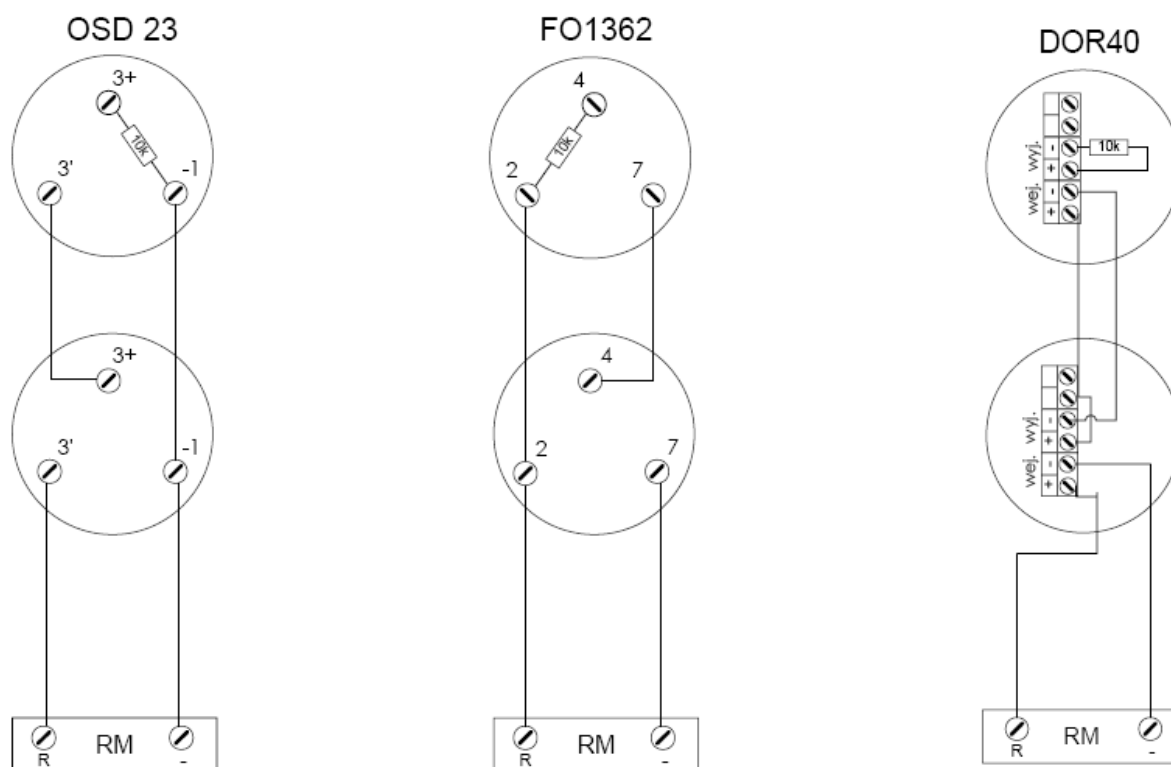

## Ustawienia przełączników kodowych

### Przełączniki kodowe linii S1, S3

<p><b>Przełącznik 1 w pozycji ON :</b> Koincydencja dwóch czujek . / tylko z czujkami FO1362 /</p> <p>Alarm zostanie wywołany tylko przy jednoczesnym zadziałaniu dwóch czujek w jednej linii. Zadziałanie tylko jednej z czujek będzie zignorowane przez centralę.</p> <p><b>UWAGA</b> Przy wykorzystaniu tej funkcji należy zawsze instalować obie czujki w chronionym pomieszczeniu.</p>
<p><b>Przełącznik 1 w pozycji OFF:</b> <b>z a w s z e</b> jeśli w chronionym pomieszczeniu znajduje się jedna czujka</p>
<p><b>Przełącznik 2 w pozycji ON :</b> kasowanie alarmu</p> <p>Alarm <b>nie może być skasowany</b> przez jednokrotne przyciśnięcie klawisza kasowanie w przycisku oddymiania.</p>
<p><b>Przełącznik 2 w pozycji OFF:</b> skasowanie alarmu <b>możliwe</b> przez jednokrotne przyciśnięcie klawisza kasowanie w przycisku oddymiania</p>
<p><b>Przełącznik 3 w pozycji ON :</b> uszkodzenie linii = ALARM</p> <p>Przy uszkodzeniu linii /np. przerwa lub zwarcie linii kontrolnej/ centrala będzie sygnalizowała ALARM. Napędy będą się otwierać</p>
<p><b>Przełącznik 4 :</b> nie wykorzystany</p>

## Przełączniki kodowe grupy S2, S4, S5

<p><b><u>Przełącznik 1 w pozycji ON</u></b> : Ograniczenie otwierania przy przewietrzaniu.</p> <p style="text-align: center;">Przy pomocy nastawy potencjometru można regulować długość wysuwu napędu przez ograniczenie czasu otwierania. Naciśnięcie przycisku przewietrzania spowoduje otwieranie napędu przez czas nastawiony potencjometrem.</p>
<p><b><u>Przełącznik 2 w pozycji ON</u></b> : Ograniczenie czasu przewietrzania. / tylko gdy przełącznik 4 = ON /</p> <p style="text-align: center;">Przy pomocy nastawy potencjometru można regulować czas przewietrzania. Po upływie czasu ustawionego potencjometrem (2-45minut) otwarty napęd automatycznie się zamknie</p>
<p><b><u>Przełącznik 3 w pozycji ON</u></b> : Ponowienie otwierania o zadana wartość. / tylko gdy przełącznik 1 = ON /</p> <p style="text-align: center;">Gdy przełącznik 1 ustawiony w położeniu ON, kolejne przyciśnięcie klawisza „OTWIERANIE” w przycisku przewietrzania powoduje, że napęd otwiera się przez czas ustawiony na potencjometrze</p>
<p><b><u>Przełącznik 4 w pozycji ON</u></b> : Jednokrotne przyciśnięcie klawisza „ZAMYKANIE” w przycisku przewietrzania spowoduje zamykanie napędu do krańcowego położenia.</p> <p><b><u>Przełącznik 4 w pozycji OFF</u></b> : Napęd zamyka się dopóki przyciśnięty jest klawisz „ZAMYKANIE” w przycisku przewietrzania.</p>
<p><b><u>Przełącznik 5 w pozycji ON</u></b> : Jednokrotne przyciśnięcie klawisza „OTWIERANIE” w przycisku przewietrzania spowoduje otwieranie napędu do krańcowego położenia.</p> <p><b><u>Przełącznik 5 w pozycji OFF</u></b> : Napęd otwiera się dopóki przyciśnięty jest klawisz „OTWIERANIE” w przycisku przewietrzania.</p>
<p><b><u>Przełącznik 6 w pozycji ON</u></b> : Zamknięcie grupy przy alarmie „ALARM” powoduje <b>zamknięcie</b> się napędów</p> <p><b><u>Przełącznik 6 w pozycji OFF</u></b> : Otwarcie grupy przy alarmie „ALARM” powoduje <b>otwarcie</b> się napędów</p>
<p><b><u>Przełącznik 7 w pozycji ON</u></b> : uszkodzenie grupy = ALARM Przy uszkodzeniu grupy /np. przerwa lub zwarcie linii kontrolnej/ centrala będzie sygnalizowała ALARM. Napędy będą się otwierać</p>
<p><b><u>Przełącznik 8 w pozycji ON</u></b> : Zgodnie z wymaganiem VdS 2581 system będzie uruchamiany przez 30 minut w odstępach 2 minutowych</p>

## Przełączniki kodowe centrali S6

<p><b><u>Przełącznik 1 w pozycji ON</u></b> : Linia 2 uruchamia napędy w grupie 3 .</p> <p><b><u>Przełącznik 1 w pozycji OFF</u></b> : Grupa 3 niezależna od linii 2</p>
<p><b><u>Przełącznik 2 w pozycji ON</u></b> : Alarm jednej z linii wyzwala pozostałe</p>
<p><b><u>Przełącznik 3 w pozycji ON</u></b> : Przy zaniku zasilania podstawowego 230V napędy będą się zamykały. / tylko gdy przełącznik grupy nr 4 w położeniu ON /</p>
<p><b><u>Przełącznik 4 w pozycji ON</u></b> : z a w s z e na OFF</p>
<p><b><u>Przełącznik 5</u></b> : nie wykorzystany</p>
<p><b><u>Przełącznik 6 w pozycji ON</u></b> : Test LED Przełączenie na ON uruchamia 3 sekundowy test diod</p>
<p><b><u>Przełącznik 7</u></b> : nie wykorzystany</p>
<p><b><u>Przełącznik 8</u></b> : nie wykorzystany</p>